

発振周波数 **2000Hz**

D.Cインバータースポット溶接機

ALZUS NEO MODEL **SW-AZ105**

使いやすさ × 能力 = 極限の追求
NEO シリーズ新登場!

最大電流 **10,500A**

ガン加圧力 **5.0kN**

エアパワーアシスト付
手元スイッチで
上下の移動が楽々!!

アームの取替えが簡単

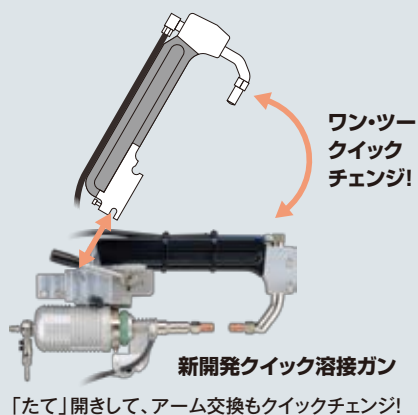

バックパネル溶接時のセンター
出しが簡単

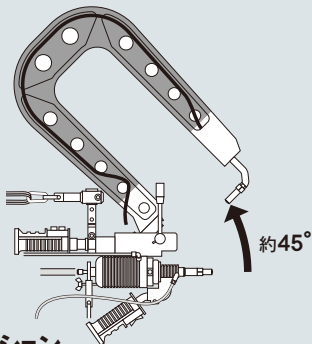

オプション

PZQ型 アーム(ロング・ミドル・ショート)

フロントアーム側の冷却用チューブを外し、付け替えます。

《縦/約45°》・《水平/約270°》“OK”

水冷式

